

ANGEBOT LAUFKRAN PLANUNG

Kehl Hebezeuge GmbH
Altenhagener Str. 3

Wir bitten um:

- telefonische Beratung
 KEHL Hebezeuge GmbH Angebot

32107 Bad Salzuflen

ABSENDER: Bitte ausgefüllt zurücksenden an die Faxnummer: +49 (0)5208 - 959 - 861

Firma:

Strasse:

PLZ - Ort:

Telefon:

Telefax:

Email:

Ansprechpartner:

Bauseitige Gegebenheiten:

1. Spannweite, falls Kranbau vorhanden:

_____ m

2. lichte Hallenbreite:

_____ m

3. Maß bis OK. Kranschiene:

_____ m

4. Traufenhöhe:

_____ m

Tragfähigkeit: _____ kg

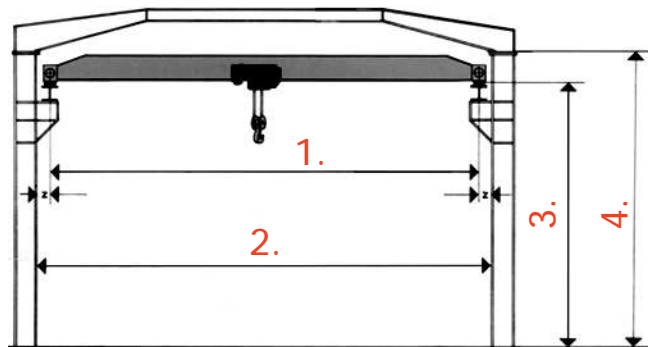

Bauart: Einträgerkran Deckenlaufkran Zweiträgerkran

Kranbahn vorhanden: JA NEIN

Falls "Nein",

Kranbahn bitte anbieten: Kranbahnlänge: _____ m

Stützenabstände: _____ m

Ort, Datum:

Unterschrift: